



Luma

L'ascenseur privatif qui relie deux étages

Votre maison, plus accessible en toute simplicité

L'ascenseur privatif Luma fonctionne sur deux rails de guidage et ne requiert aucune gaine d'ascenseur traditionnelle.

Son installation est simple : il suffit de créer une ouverture dans le plafond entre deux étages. Ce type de travaux est généralement confié à une entreprise de construction.

Aucune fosse ni structure en hauteur n'est nécessaire. Et grâce au moteur intégré dans la cabine, nul besoin d'un local technique séparé.

Design et applications

Avec son design simple et ses parois transparentes en acrylique, Luma s'intègre facilement dans tout intérieur. Il trouve aussi sa place dans des espaces extérieurs couverts, tout en restant discret et esthétique.



Performance et sécurité

Luma offre les caractéristiques techniques et dispositifs de sécurité suivants :

- Capacité de charge : 180 kg
- Hauteur max : 3 m
- Niveau sonore : 55 dB

Fonctions de sécurité :

- Arrêt d'urgence
- Dispositif parachute
- Système d'appel d'urgence

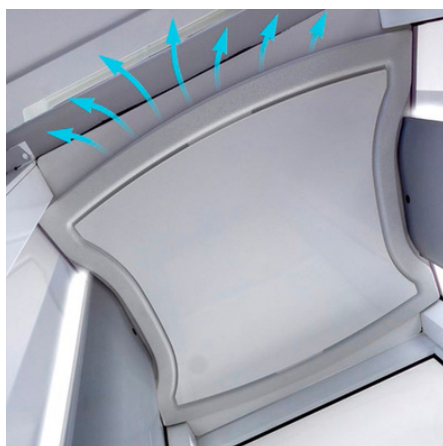

Ventilateur en cabine pour un air frais



Télécommande pour appeler l'ascenseur



Seuil incliné et revêtement de sol antidérapant



Commandes faciles avec écran d'informations

Aperçu technique de l'ascenseur privatif Luma

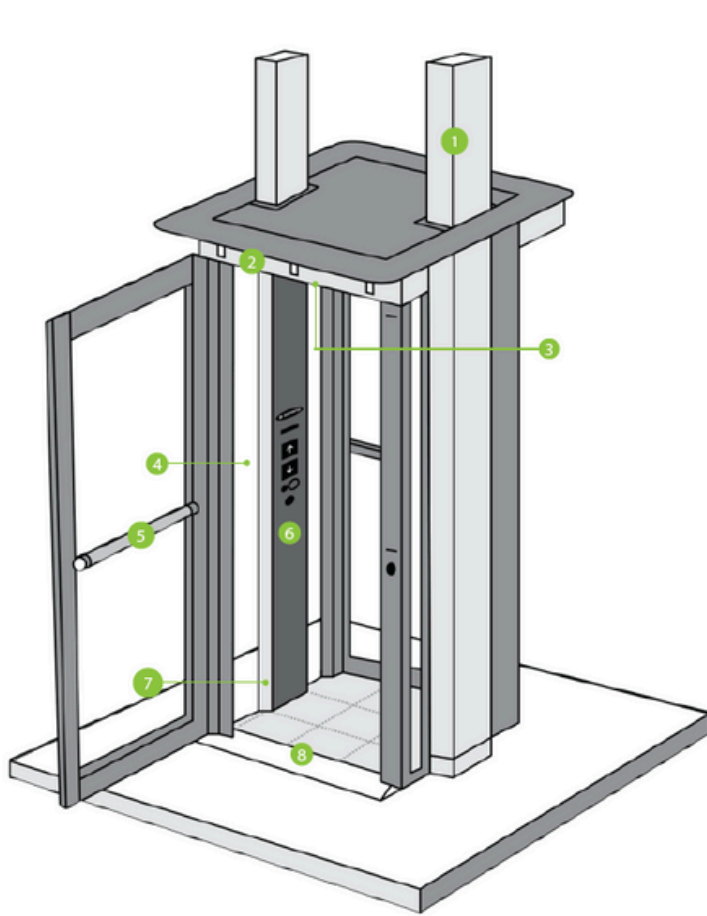

Equipements du Luma

1. Rails autoportants avec câblage dissimulé
2. Habillage du plafond et finition supérieure de la cabine
3. Ventilation intégrée
4. Grands panneaux latéraux transparents
5. Main courante sur toute la largeur de la cabine
6. Boutons lumineux avec indicateur de statut
7. Éclairage intégré dans les portes et parois de cabine
8. Sol antidérapant avec seuil incliné

Caractéristiques techniques

Système d'entraînement	Par treuil motorisé
Charge utile	180 kg
Vitesse de déplacement	0.08 m/s
Alimentation électrique	230 V / 50 Hz / 16 A
Commande	Bouton maintenu enfoncé
Hauteur de déplacement	3000 mm
Dimensions cabine (L x P)	Type 1: 739 x 706 mm
Hauteur cabine	Type 1: 2000 mm
Hauteur totale	Type 1: 2402 mm
Directive / normes	2006/42/CE – EN 81-41

**Pouvons-nous vous proposer une solution sur mesure ?
Un modèle parfaitement adapté à votre espace et à vos besoins.**

PRIMA VITAL

Technoparc Epsilon I
BP40200 83702 Saint-Raphaël cedex
contact@prima-vital.fr

0 800 490 490

Service & appel
gratuits



WWW.PRIMAVITAL.FR

Nous sommes un leader dans les solutions de mobilité et d'accessibilité, développant depuis des décennies des monte-escaliers et ascenseurs privés. Nous facilitons la mobilité des personnes à leur domicile. Demandez votre devis gratuit et sans engagement.